

Nom des composants

Télécommande

Émetteur de signal

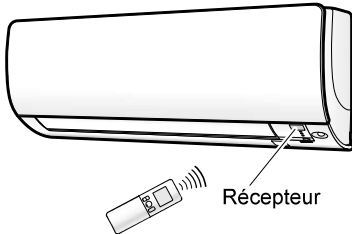

- Pour utiliser la télécommande, pointez l'émetteur vers l'unité intérieure. En cas d'obstacle entre l'unité et la télécommande (des rideaux, par exemple), l'unité ne fonctionne pas.
- Ne faites pas tomber la télécommande. Ne la mouillez pas.
- La distance maximale de communication est d'environ 7 mètres.

Touche de réglage du ventilateur

- Elle permet de sélectionner le débit d'air. ►Page 14

Touche PUISSANT

- Fonctionnement en mode PUISSANT ►Page 18

Écran (à cristaux liquides)

- Il affiche les réglages définis. (Dans cette illustration, l'affichage de chaque section est présenté à des fins explicatives.)

Touches de réglage de la TEMPÉRATURE

- Elles permettent de modifier le réglage de la température. ►Page 12

Touche MARCHÉ/ARRÊT

- Appuyez une fois sur cette touche pour démarrer le fonctionnement. Appuyez une nouvelle fois pour l'arrêter. ►Page 11

Couvercle avant

- Ouvrez le couvercle avant. ►Page 8

Modèle ARC466A6

Préparation avant utilisation

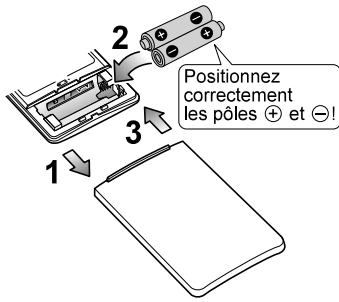

■ Insertion des piles

- 1. Faites glisser le couvercle avant pour le retirer.**
- 2. Placez deux piles sèches AAA.LR03 (alcalines).**
- 3. Remettez le couvercle avant en place.**

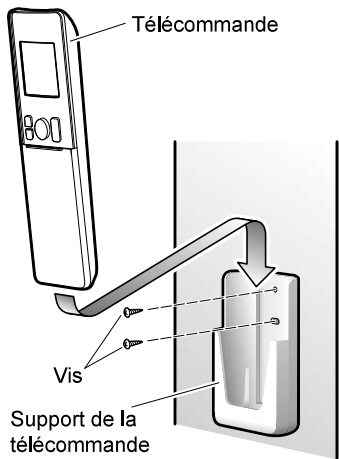

■ Fixation du support de la télécommande sur le mur

- 1. Sélectionnez un emplacement à partir duquel les signaux atteignent l'unité.**
- 2. Fixez le support sur un mur, un pilier ou un point similaire avec les vis à fournir.**
- 3. Placez la télécommande dans le support.**

REMARQUE

■ Remarques relatives aux piles

- Lors du remplacement des piles, utilisez des piles de même type et remplacez les deux piles en même temps.
- Retirez les piles si vous n'utilisez pas le système pendant une période de temps prolongée.
- Les piles durent environ 1 an. Si la luminosité de l'écran de la télécommande commence à décliner et si les performances de réception se dégradent en l'espace d'un an, remplacez les deux piles par de nouvelles piles AAA.LR03 (alcalines).
- Les piles fournies sont destinées à l'utilisation initiale du système.
La durée d'utilisation des piles peut être plus courte selon la date de fabrication du climatiseur.

■ Remarques relatives à la télécommande

- N'exposez jamais la télécommande à la lumière directe du soleil.
- La présence de poussière sur le récepteur ou l'émetteur de signaux peut réduire la sensibilité. Essuyez la poussière à l'aide d'un chiffon doux.
- Il est possible que la communication des signaux soit désactivée si une lampe fluorescente de type à démarreur électronique (lampe à inverseur, par exemple) se trouve dans la pièce. Contactez le magasin si tel est le cas.
- Si les signaux de la télécommande actionnent un autre appareil, déplacez l'appareil en question ou contactez l'atelier d'entretien.

Préparation avant utilisation

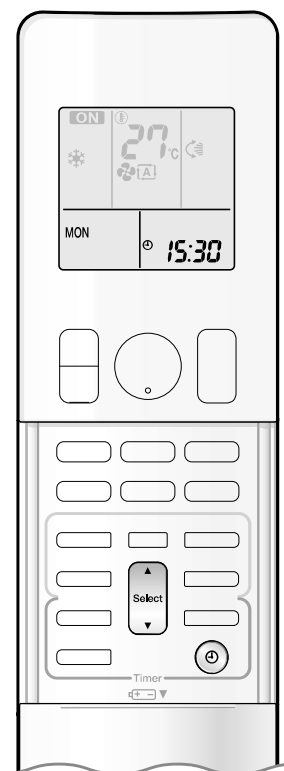

■ Activation du disjoncteur

- Une fois l'unité sous tension, le volet de l'unité intérieure s'ouvre et se ferme une fois pour définir la position de référence.

■ Réglage de l'horloge

1. Appuyez sur .



- "0:00" s'affiche sur l'écran à cristaux liquides.
- Les icônes "MON" et "⏻" clignotent.

2. Appuyez sur pour définir le jour de la semaine.

3. Appuyez sur .



- L'icône "⏻" clignote.

4. Appuyez sur pour régler l'heure de l'horloge.

- Maintenez la touche ▲ ou ▼ enfoncée pour augmenter ou réduire rapidement l'heure affichée.

5. Appuyez sur .

- Pointez la télécommande vers l'unité intérieure lorsque vous appuyez sur les touches.



- L'icône "⏻" clignote.

REMARQUE

■ Remarque relative au réglage de l'horloge

- Si l'horloge interne de l'unité intérieure n'est pas réglée correctement, les réglages MINUTERIE DE MARCHÉ, MINUTERIE D'ARRÊT et MINUTERIE HEBDOMADAIRE ne fonctionneront pas de manière ponctuelle.



Modes AUTO · DÉSHUMIDIFICATION · RAFRAÎCHISSEMENT · CHALEUR · VENTILATEUR

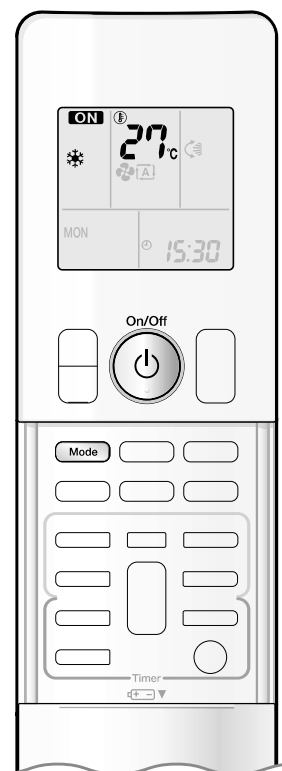

Le climatiseur fonctionne selon le mode de votre choix.

À compter de la fois suivante, le même mode de fonctionnement sera activé.

■ Démarrage du fonctionnement

1. Appuyez sur **Mode** et sélectionnez un mode de fonctionnement.

- Chaque pression sur la touche modifie le réglage du mode selon une séquence définie.

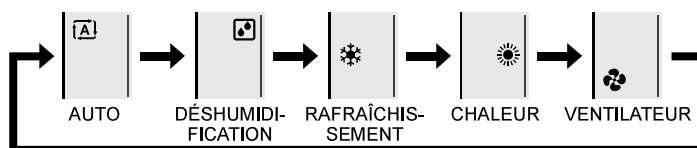

2. Appuyez sur **On/Off**.

- "ON" s'affiche sur l'écran à cristaux liquides.
- Le témoin de FONCTIONNEMENT s'allume en vert.

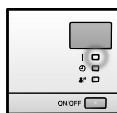

Écran

■ Arrêt du fonctionnement

Appuyez de nouveau sur **On/Off**.

- "ON" disparaît de l'écran LCD.
- Le témoin de FONCTIONNEMENT s'éteint.

REMARQUE

MODE	Remarques relatives aux différents modes de fonctionnement
CHALEUR	<ul style="list-style-type: none"> • Ce climatiseur chauffe la pièce en ramenant la chaleur de l'air extérieur à l'intérieur, la capacité de chauffage diminue lorsque les températures extérieures sont faibles. Si le chauffage est insuffisant, nous vous recommandons d'associer un autre appareil de chauffage au climatiseur. • Le système de pompe à chaleur chauffe la pièce en faisant circuler l'air chaud dans toutes les parties de la pièce. Une fois le mode CHALEUR démarré, cela prend du temps avant que la pièce se réchauffe. • En mode CHALEUR, il est possible que du givre se forme sur l'unité extérieure et réduise la capacité de chauffage. Le système passe alors en mode de dégivrage pour ôter le givre. • En mode de dégivrage, l'unité intérieure n'émet pas d'air chaud.
RAFRAÎCHISSEMENT	<ul style="list-style-type: none"> • Ce climatiseur rafraîchit la pièce en évacuant la chaleur de la pièce vers l'extérieur. Il est donc possible que les performances de rafraîchissement du climatiseur soient moindres lorsque la température extérieure est élevée.
DÉSHUMIDIFICATION	<ul style="list-style-type: none"> • La puce informatique s'efforce de supprimer l'humidité présente dans la pièce tout en maintenant la température autant que possible. Elle contrôle automatiquement la température et le débit d'air, le réglage manuel de ces fonctions n'est donc pas disponible.
AUTO	<ul style="list-style-type: none"> • En mode AUTO, le système sélectionne un mode de fonctionnement adapté (RAFRAÎCHISSEMENT ou CHALEUR) en fonction de la température de la pièce et de la température extérieure et démarre le fonctionnement. • Le système sélectionne automatiquement un nouveau réglage à intervalles réguliers de manière à ce que la température de la pièce atteigne le niveau défini par l'utilisateur.
VENTILATEUR	<ul style="list-style-type: none"> • Ce mode concerne uniquement le ventilateur.



Modes AUTO · DÉSHUMIDIFICATION · RAFRAÎCHISSEMENT · CHALEUR · VENTILATEUR

■ Modification du réglage de la température

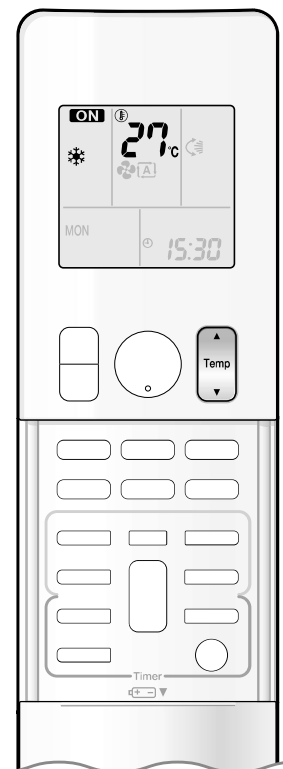

Appuyez sur .

- Les éléments affichés sur l'écran à cristaux liquides changent à chaque fois que vous appuyez sur l'une des touches.

Mode RAFRAÎCHISSEMENT	Mode CHALEUR	Mode AUTO	Mode DÉSHUMIDIFICATION ou VENTILATEUR
18–32°C	10–30°C	18–30°C	Le réglage de la température ne peut être modifié.
Appuyez sur ▲ pour augmenter la température et sur ▼ pour la réduire.			

■ Conditions de fonctionnement

■ Réglage de température recommandé

- Pour le rafraîchissement: 26–28°C
- Pour le chauffage: 20–24°C

■ Conseils pour réaliser des économies d'énergie

- Veiller à ne pas trop rafraîchir (chauffer) la pièce.
Un réglage de température modéré permet d'économiser l'énergie.
- Couvrez les fenêtres à l'aide d'un store ou de rideaux.
Le fait d'empêcher la lumière du soleil et l'air extérieur de rentrer amplifie l'effet de rafraîchissement (chauffage).
- Les filtres d'air obstrués entraînent un fonctionnement inefficace et des pertes d'énergie. Nettoyez les filtres toutes les 2 semaines environ.

■ Remarques relatives aux conditionnements de fonctionnement

- L'unité extérieure consomme un peu d'alimentation pour faire fonctionner ses composants électriques même lorsqu'elle ne fonctionne pas.
Raccordement de l'unité extérieure RXS20/25: 1–15 W
Autres unités extérieures: 15–20 W

L'unité extérieure consomme de 40 à 55 W au moment du préchauffage du compresseur.

- Si vous ne comptez pas utiliser le climatiseur pendant une période de temps prolongée, au printemps ou en automne, par exemple, désactivez le disjoncteur.
- Utilisez le climatiseur dans les conditions suivantes.
- Le fonctionnement en dehors des plages d'humidité ou de températures décrites dans le tableau peut entraîner la désactivation du système par un dispositif de sécurité.

MODE	Conditions de fonctionnement	Si vous continuez à utiliser le climatiseur en dehors de cette plage
RAFRAÎCHISSEMENT	Température extérieure: <2MXS> 10–46°C <3/4/5MXS> -10–46°C <RXS> -10–46°C Température intérieure: 18–32°C Humidité intérieure: 80% maximum	<ul style="list-style-type: none"> • Il est possible qu'un dispositif de sécurité soit actionné pour arrêter le fonctionnement. (Dans un système multiple, il est possible qu'il arrête uniquement le fonctionnement de l'unité extérieure.) • De la condensation peut se former sur l'unité intérieure et goutter.
CHALEUR	Température extérieure: <2/3/4/5MXS> -15–24°C <RXS> -15–24°C Température intérieure: 10–30°C	<ul style="list-style-type: none"> • Il est possible qu'un dispositif de sécurité soit actionné pour arrêter le fonctionnement.
DÉSHUMIDIFICATION	Température extérieure: <2MXS> 10–46°C <3/4/5MXS> -10–46°C <RXS> -10–46°C Température intérieure: 18–32°C Humidité intérieure: 80% maximum	<ul style="list-style-type: none"> • Il est possible qu'un dispositif de sécurité soit actionné pour arrêter le fonctionnement. • De la condensation peut se former sur l'unité intérieure et goutter.



Réglage du sens du flux d'air et du débit d'air

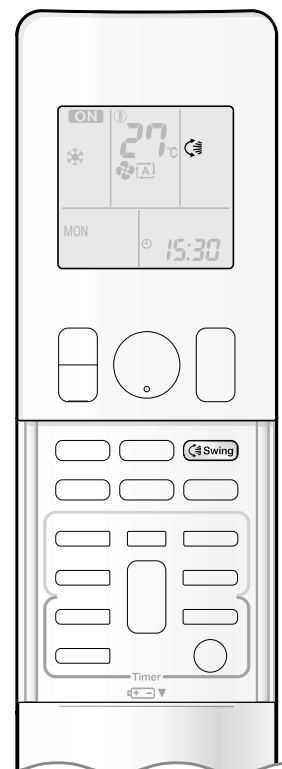

Vous pouvez régler le sens du flux d'air pour plus de confort.

■ Démarrage de l'oscillation automatique

Flux d'air vers le haut et vers le bas

Appuyez sur  Swing.

- "" s'affiche sur l'écran à cristaux liquides.
- Le volet (lame horizontale) commence à osciller.

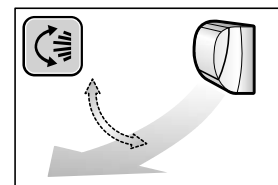

■ Réglage du volet sur la position souhaitée

- Cette fonction est disponible lorsque le volet est en mode d'oscillation automatique.

Appuyez sur  Swing une fois que le volet a atteint la position souhaitée.

- "" disparaît de l'écran à cristaux liquides.

■ Réglage des volets sur la position souhaitée

Maintenez le bouton enfoncé et déplacez les volets.

- Vous trouverez un bouton sur les lames de gauche et de droite.
- Si l'unité est installée dans le coin d'une pièce, les volets (lames verticales) ne doivent pas être orientés en direction du mur.

S'ils sont orientés face au mur, le mur bloquera le vent, ce qui entraînera une perte d'efficacité du rafraîchissement (ou du chauffage).

- Si le volet se trouve dans le passage, appuyez sur la touche  de la télécommande pour déplacer le volet et régler les volets.

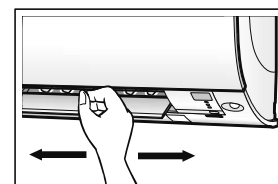



Réglage du sens du flux d'air et du débit d'air

■ Réglage du débit d'air

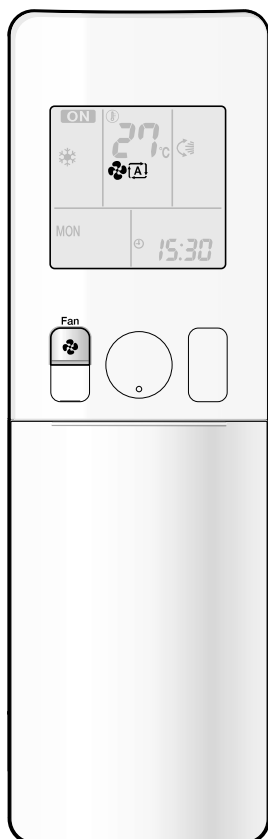

Appuyez sur .

- Chaque pression sur  modifie le réglage du débit d'air selon une séquence définie.

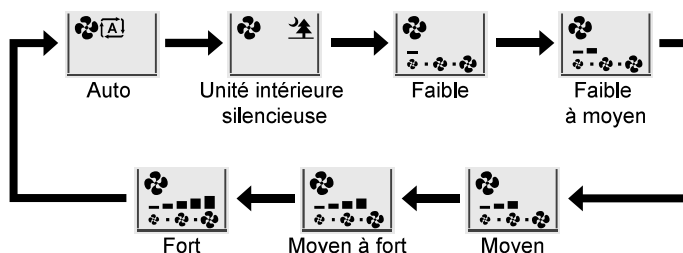

- Si le débit d'air est réglé sur "🌳", le fonctionnement silencieux de l'unité intérieure est activé et le niveau sonore émis par l'unité est réduit.
- En mode de fonctionnement silencieux de l'unité intérieure, le débit d'air est faible.
- Si la température n'atteint pas le point souhaité en mode de fonctionnement silencieux de l'unité intérieure, modifiez le réglage du débit d'air.
- En mode DÉSHUMIDIFICATION, le réglage du débit d'air ne peut être modifié.

REMARQUE

■ Remarques relatives à l'inclinaison du volet

- La plage d'oscillation des volets varie en fonction du mode. (Reportez-vous à la figure.)

Modes RAFFRAÎCHISSEMENT et DÉSHUMIDIFICATION

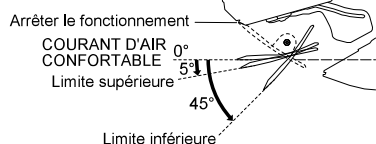

Mode CHALEUR

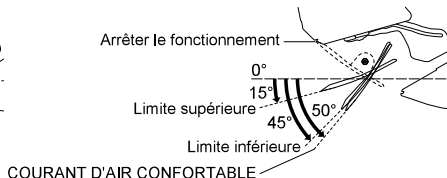

Mode VENTILATEUR

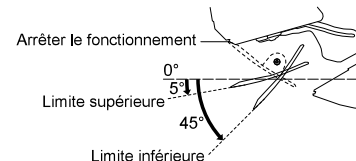

- Si le climatiseur est en mode RAFFRAÎCHISSEMENT ou DÉSHUMIDIFICATION alors que le volet est maintenu en position vers le bas, le volet cesse automatiquement de fonctionner au bout d'une heure environ pour éviter la condensation.

■ Remarque relative au réglage du débit d'air

- L'effet de rafraîchissement (chauffage) est limité lorsque le débit d'air est réduit.

⚠ ATTENTION

- Utilisez toujours la télécommande pour régler l'inclinaison du volet. Si vous tentez de déplacer les volets de force à la main lors de l'oscillation, vous risquez de casser le mécanisme.
- Soyez vigilant lorsque vous réglez les volets car un ventilateur tourne très rapidement dans la sortie d'air.



Mode COURANT D'AIR CONFORTABLE

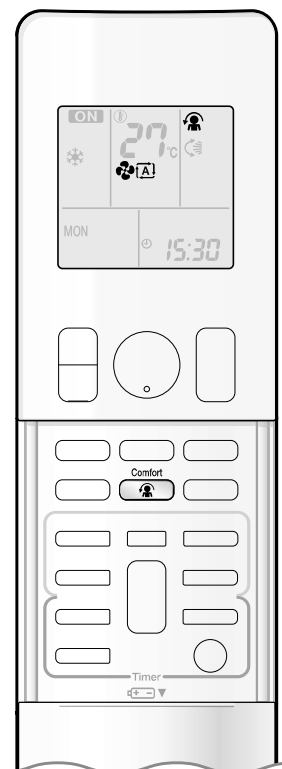

Le flux d'air est orienté vers le haut en mode RAFRAÎCHISSEMENT et vers le bas en mode CHALEUR, ce qui génère un mouvement d'air confortable, sans contact direct avec les personnes.

■ Démarrage du mode COURANT D'AIR CONFORTABLE

Appuyez sur  .

- "👤" s'affiche sur l'écran LCD.
- Le débit d'air est réglé sur Auto.
RAFRAÎCHISSEMENT/DÉSHUMIDIFICATION: le volet se relève.
CHALEUR: le volet s'abaisse.

■ Annulation du mode COURANT D'AIR CONFORTABLE

Appuyez de nouveau sur  .

- Le volet est ramené à la position mémorisée avant l'activation du mode COURANT D'AIR CONFORTABLE.
- "👤" disparaît de l'écran à cristaux liquides.

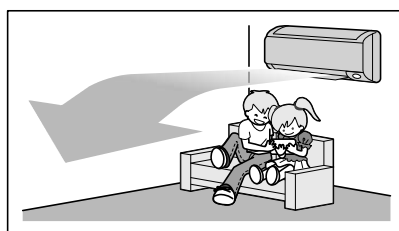

Mode RAFRAÎCHISSEMENT

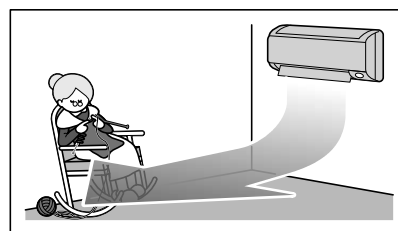

Mode CHALEUR

REMARQUE

■ Remarques relatives au mode COURANT D'AIR CONFORTABLE

- La position du volet change afin que l'air ne soit pas directement soufflé sur les personnes présentes dans la pièce.
- Il n'est pas possible d'utiliser simultanément les modes PUISSANT et COURANT D'AIR CONFORTABLE.
La priorité est donnée à la fonction dont la touche a été actionnée en dernier.
- Le débit d'air est réglé sur Auto. Si les orientations du flux d'air vers le haut et vers le bas sont sélectionnées, le mode COURANT D'AIR CONFORTABLE est annulé.



Mode ŒIL INTELLIGENT

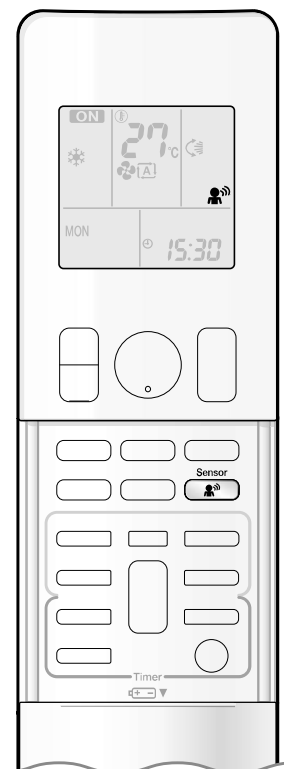

Le capteur "ŒIL INTELLIGENT" est un capteur infrarouge qui détecte les mouvements humains. Si personne ne se trouve dans la pièce pendant plus de 20 minutes, le mode d'économies d'énergie est automatiquement activé.

■ Démarrage du mode ŒIL INTELLIGENT

Appuyez sur  .

- "ŒIL INTELLIGENT" s'affiche sur l'écran LCD.
- Le témoin ŒIL INTELLIGENT s'allume en vert.

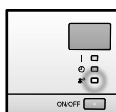

Écran

■ Annulation du mode ŒIL INTELLIGENT

Appuyez de nouveau sur  .

- "ŒIL INTELLIGENT" disparaît de l'écran à cristaux liquides.
- Le témoin ŒIL INTELLIGENT s'éteint.



Mode ŒIL INTELLIGENT

[Exemple]

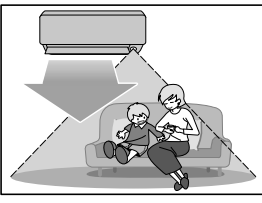

Lorsque quelqu'un est présent dans la pièce

■ **Fonctionnement normal**

- Le climatiseur fonctionne normalement lorsque le capteur détecte le mouvement d'une personne.

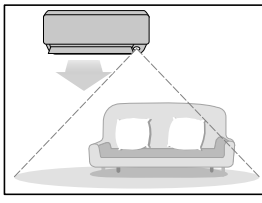

Lorsque personne n'est dans la pièce

■ **20 minutes après, activation du mode d'économie d'énergie**

- La température définie est ajustée par incréments de $\pm 2^{\circ}\text{C}$.



Lorsque quelqu'un revient dans la pièce

■ **Retour au fonctionnement normal**

- Le climatiseur repasse en fonctionnement normal lorsque le capteur détecte de nouveau les mouvements d'une personne.

Le mode ŒIL INTELLIGENT permet de réaliser des économies d'énergie

■ Mode d'économie d'énergie

- Le mode d'économie d'énergie est activé si personne n'est détecté dans la pièce pendant 20 minutes.
- Cette opération modifie le réglage de la température (-2°C en mode CHALEUR/ $+2^{\circ}\text{C}$ en mode RAFRAÎCHISSEMENT/ $+1^{\circ}\text{C}$ en mode DÉSHUMIDIFICATION par rapport à la température définie).
Lorsque la température de la pièce est supérieure à 30°C , le réglage de la température change ($+1^{\circ}\text{C}$ en mode RAFRAÎCHISSEMENT/ $+1^{\circ}\text{C}$ en mode DÉSHUMIDIFICATION par rapport à la température définie).
- Cette opération réduit légèrement le débit d'air en mode VENTILATEUR uniquement.

REMARQUE

■ Remarques relatives au mode ŒIL INTELLIGENT

- La plage de fonctionnement est la suivante:

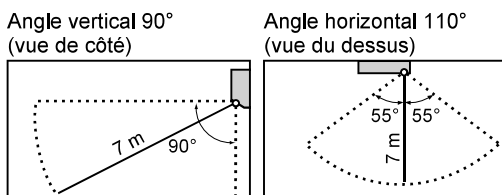

- Il est possible que le capteur ne détecte pas les objets se déplaçant à plus de 7 mètres de distance. (Vérifiez la plage de fonctionnement.)
- La sensibilité de détection du capteur varie en fonction de l'emplacement de l'unité intérieure, de la vitesse à laquelle les personnes se déplacent, de la plage de températures, etc.
- Le capteur peut également confondre des animaux domestiques, les rayons du soleil, le flottement des rideaux et les reflets du soleil dans les miroirs avec des personnes.
- Le mode ŒIL INTELLIGENT est désactivé lorsque le mode PUISSANT est sélectionné.
- Le mode RÉGLAGE NOCTURNE [▶ Page 21](#) est désactivé lorsque le mode ŒIL INTELLIGENT est sélectionné.

⚠ ATTENTION

- Ne placez pas d'objets volumineux à proximité du capteur.
De même, maintenez les unités de chauffage et les humidificateurs hors de la zone de détection du capteur. Le capteur peut détecter des objets indésirables.
- Ne heurtez et ne poussez pas violemment le capteur ŒIL INTELLIGENT. Cela peut entraîner des dommages et des anomalies de fonctionnement.



Mode PUISSANT

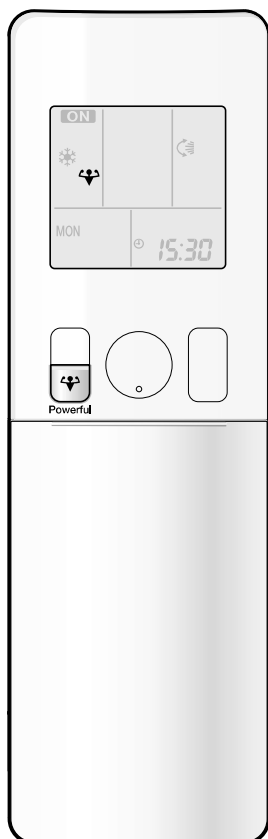

Le mode PUISSANT accélère l'effet de rafraîchissement (chauffage) quel que soit le mode de fonctionnement sélectionné. Vous pouvez bénéficier de la capacité maximale.

■ Démarrage du mode PUISSANT

Appuyez sur  lors du fonctionnement.

- Le mode PUISSANT prendra fin dans 20 minutes. Le système fonctionnera ensuite de nouveau selon les réglages utilisés avant activation du mode PUISSANT.
- "" s'affiche sur l'écran à cristaux liquides.

■ Annulation du mode PUISSANT

Appuyez de nouveau sur .

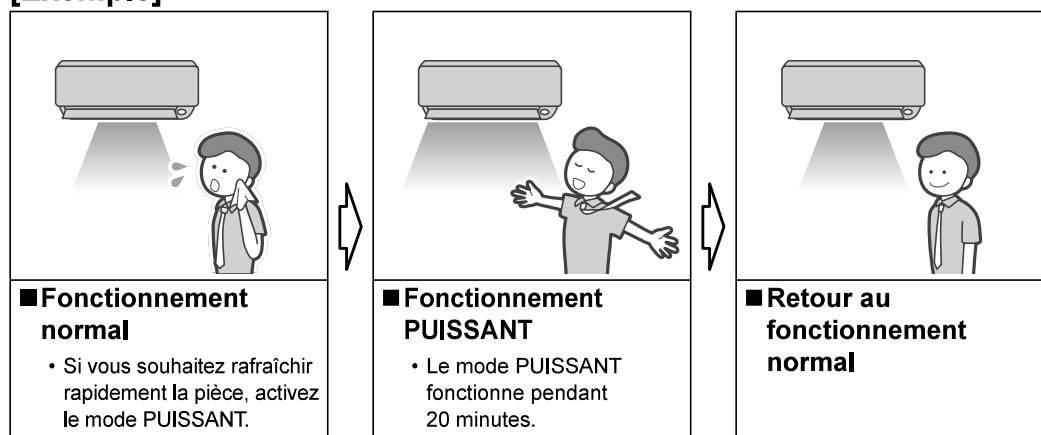

- "" disparaît de l'écran LCD.

[Exemple]



REMARQUE

■ Remarques relatives au mode PUISSANT

- Certaines fonctions ne sont pas disponibles en mode PUISSANT.
- Le mode PUISSANT ne peut être utilisé en même temps que le mode ÉCONO, COURANT D'AIR CONFORTABLE ou BRUIT RÉDUIT DE L'UNITÉ EXTÉRIEURE.
La priorité est donnée à la fonction dont la touche a été actionnée en dernier.
- Le mode PUISSANT ne peut être activé que lorsque l'unité fonctionne. Si vous appuyez sur , les réglages sont annulés et l'icône "" disparaît de l'écran à cristaux liquides.
- Le mode PUISSANT n'augmente pas la capacité du climatiseur si celui-ci est déjà en fonctionnement à un niveau maximal.
- **En modes RAFRAÎCHISSEMENT et CHALEUR**
Pour bénéficier d'un effet de rafraîchissement (chauffage) maximal, la capacité de l'unité extérieure est augmentée et le débit d'air est réglé sur la valeur maximale.
Les réglages de la température et du flux d'air ne peuvent être modifiés.
- **En mode DÉSHUMIDIFICATION**
Le réglage de la température est réduit de 2,5°C et le débit d'air augmente légèrement.
- **En mode VENTILATEUR**
Le débit d'air est réglé sur la valeur maximale.
- **En mode AUTO**
Pour bénéficier d'un effet de rafraîchissement (chauffage) maximal, la capacité de l'unité extérieure est augmentée et le débit d'air est réglé sur la valeur maximale.
- **Si vous utilisez le réglage de pièce prioritaire,** reportez-vous à la remarque concernant le système multiple. 



Mode BRUIT RÉDUIT DE L'UNITÉ EXTÉRIEURE

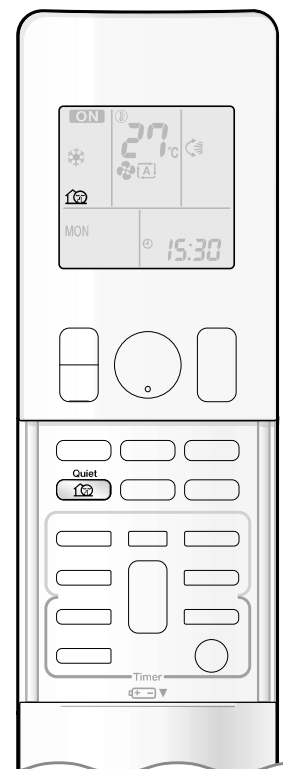

Le mode BRUIT RÉDUIT DE L'UNITÉ EXTÉRIEURE réduit le niveau sonore de l'unité extérieure en modifiant la fréquence et la vitesse du ventilateur de l'unité extérieure. Cette fonction est pratique pendant la nuit.

■ Démarrage du mode BRUIT RÉDUIT DE L'UNITÉ EXTÉRIEURE

Appuyez sur .

- "" s'affiche sur l'écran LCD.

■ Annulation du mode BRUIT RÉDUIT DE L'UNITÉ EXTÉRIEURE

Appuyez de nouveau sur .

- "" disparaît de l'écran à cristaux liquides.

[Exemple] Utilisation du mode RÉDUIT DE L'UNITÉ EXTÉRIEURE pendant la nuit.

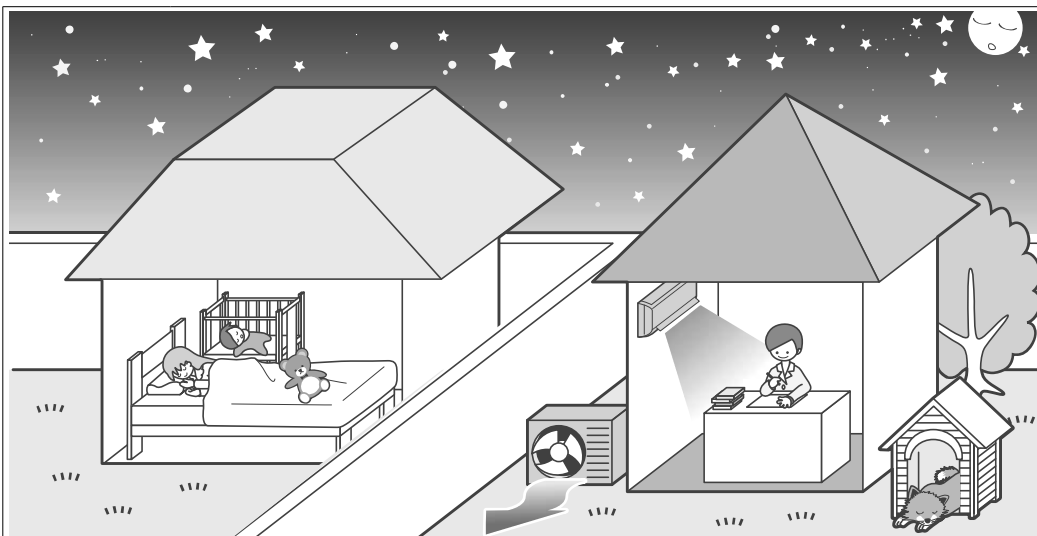

- Le niveau sonore de l'unité extérieure est réduit.
Cette fonction est utile si vous devez veiller à ne pas faire trop de bruit pour vos voisins.

REMARQUE

■ Remarques relatives au mode BRUIT RÉDUIT DE L'UNITÉ EXTÉRIEURE

- Si vous utilisez un système multiple, le mode RÉDUIT DE L'UNITÉ EXTÉRIEURE ne fonctionne que s'il est activé sur toutes les unités intérieures utilisées. Toutefois, si vous utilisez le réglage de pièce prioritaire, reportez-vous à la remarque concernant le système multiple. ► Page 29
- Cette fonction est disponible en mode RAFraîchissement, CHALEUR et AUTO.
Elle n'est pas disponible en mode VENTILATEUR et DÉSHUMIDIFICATION
- Il n'est pas possible d'utiliser simultanément les modes PUISSANT et RÉDUIT DE L'UNITÉ EXTÉRIEURE.
La priorité est donnée à la fonction dont la touche a été actionnée en dernier.
- L'icône "" reste affichée sur l'écran de la télécommande même si le fonctionnement est arrêté à l'aide de la télécommande ou de l'interrupteur marche/arrêt de l'unité intérieure en mode BRUIT RÉDUIT DE L'UNITÉ EXTÉRIEURE.
- Le mode BRUIT RÉDUIT DE L'UNITÉ EXTÉRIEURE ne réduit pas la fréquence ou la vitesse du ventilateur si ces valeurs sont déjà suffisamment faibles.



Mode ÉCONO

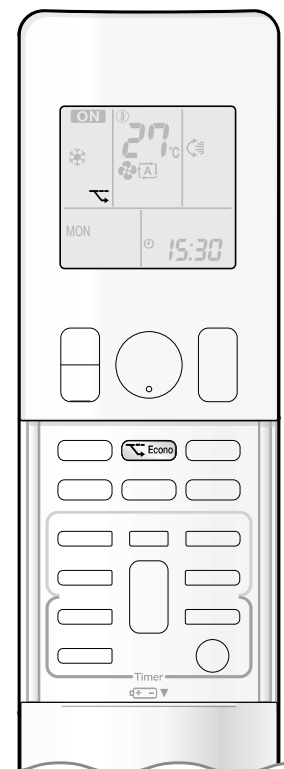

Le mode ÉCONO est une fonction qui permet un fonctionnement efficace en limitant la consommation maximale d'électricité. Cette fonction est utile lorsqu'il faut veiller à ce que le disjoncteur ne se déclenche pas en raison de l'utilisation du produit parallèlement à d'autres appareils.

■ Démarrage du mode ÉCONO

Appuyez sur  lors du fonctionnement.

- "" s'affiche sur l'écran LCD.

■ Annulation du mode ÉCONO

Appuyez de nouveau sur .

- "" disparaît de l'écran à cristaux liquides.

[Exemple]

Fonctionnement normal

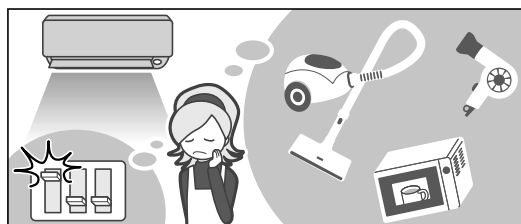

- Lorsque vous utilisez simultanément le climatiseur et d'autres appareils à forte consommation en électricité, il est possible que le disjoncteur se déclenche si le climatiseur fonctionne à sa capacité maximale.

Mode ÉCONO

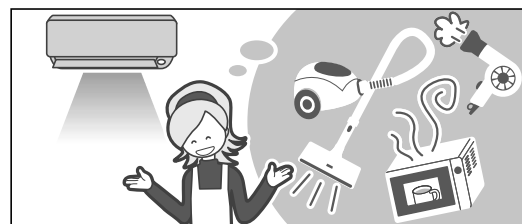

- Le mode ÉCONO limite la consommation électrique maximale du climatiseur. Le disjoncteur se déclenche à peine, même lors de l'utilisation simultanée du climatiseur et d'autres appareils.

Courant de fonctionnement et consommation électrique

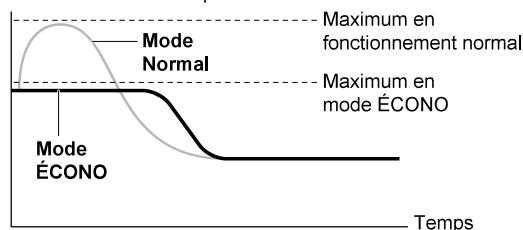



Du démarrage jusqu'à ce que la température définie soit atteinte

- Ce schéma est une représentation à des fins d'illustration uniquement.

Les valeurs maximales du courant de fonctionnement et de la consommation électrique du climatiseur en mode ÉCONO varient en fonction de l'unité extérieure raccordée.

REMARQUE

■ Remarques relatives au mode ÉCONO

- Le mode ÉCONO ne peut être activé que lorsque l'unité fonctionne. Si vous appuyez sur , les réglages sont annulés et l'icône "" disparaît de l'écran à cristaux liquides.
- Le mode ÉCONO est une fonction qui permet le fonctionnement efficace en limitant la consommation électrique de l'unité extérieure (fréquence de fonctionnement).
- La fonction ÉCONO est disponible en mode AUTO, RAFFRAÎCHISSEMENT, DÉSHUMIDIFICATION et CHALEUR.
- Il n'est pas possible d'utiliser simultanément les modes PUISSANT et ÉCONO. La priorité est donnée à la fonction dont la touche a été actionnée en dernier.
- Le mode ÉCONO ne permet pas de réduire la consommation électrique si celle-ci est déjà faible.



Mode MINUTERIE D'ARRÊT

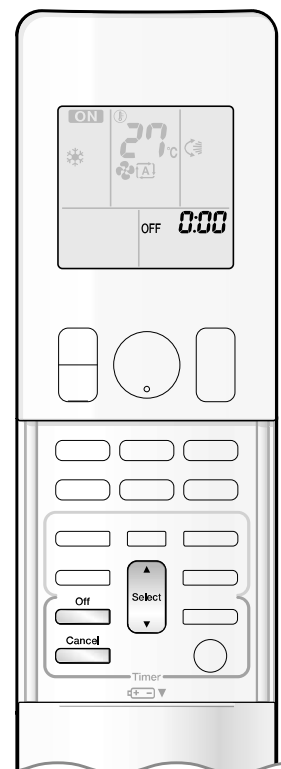

Les fonctions de minuterie sont utiles pour activer ou désactiver automatiquement le climatiseur la nuit ou le matin. Vous pouvez également associer la MINUTERIE DE MARCHÉ et la MINUTERIE D'ARRÊT.

■ Fonctionnement de la MINUTERIE D'ARRÊT

- Vérifiez que l'horloge est bien réglée.
Si ce n'est pas le cas, réglez l'horloge. ▶Page 10

1. Appuyez sur .



- "0:00" s'affiche sur l'écran à cristaux liquides.
- L'icône "OFF" clignote.

- L'icône "☉" et le jour de la semaine disparaissent de l'écran à cristaux liquides.

2. Appuyez sur jusqu'à ce que le réglage de l'heure atteigne le point souhaité.

- À chaque fois que vous appuyez sur une des touches, le réglage de l'heure augmente ou diminue de 10 minutes. Maintenez une des touches enfoncée pour modifier le réglage de l'heure rapidement.

3. Appuyez de nouveau sur .

- L'icône "OFF" et le réglage de l'heure s'affichent sur l'écran à cristaux liquides.
- Le témoin de la minuterie s'allume en jaune. ▶Page 5

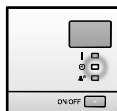

Écran

■ Annulation du fonctionnement de la MINUTERIE D'ARRÊT

Appuyez sur .

- L'icône "OFF" et le réglage de l'heure disparaissent de l'écran à cristaux liquides.
- L'icône "☉" et le jour de la semaine s'affichent sur l'écran à cristaux liquides.
- Le témoin de la minuterie s'éteint.

REMARQUE

■ Remarques relatives au fonctionnement de la MINUTERIE

- Lorsque la MINUTERIE est réglée, l'heure ne s'affiche pas.
- Une fois la MINUTERIE DE MARCHÉ/ARRÊT réglée, le réglage de l'heure est mémorisé. La mémoire est effacée lorsque les piles de la télécommande sont remplacées.
- La durée de l'opération peut être différente de l'heure indiquée par l'utilisateur lors de l'utilisation de l'unité via la MINUTERIE DE MARCHÉ/ARRÊT (10 minutes environ maximum).

■ Mode RÉGLAGE NOCTURNE

- Lorsque la minuterie d'arrêt est définie, le climatiseur ajuste automatiquement le réglage de la température (0,5°C de plus en mode RAFRAÎCHISSEMENT et 2°C de moins en mode CHALEUR) de manière à éviter tout rafraîchissement (chauffage) excessif afin que vous puissiez dormir dans les meilleures conditions.



Mode MINUTERIE DE MARCHE

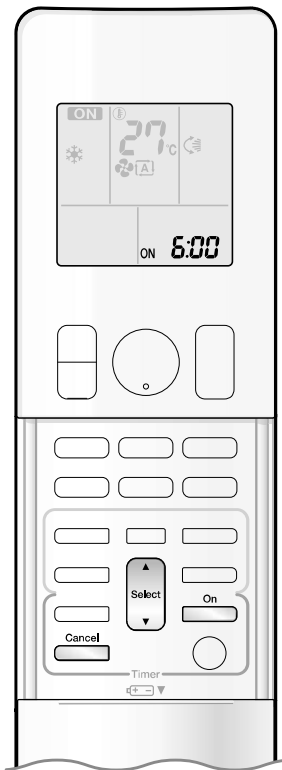

■ Fonctionnement de la MINUTERIE DE MARCHE

- Vérifiez que l'horloge est bien réglée.
Si ce n'est pas le cas, réglez l'horloge. ►Page 10

1. Appuyez sur  **.**

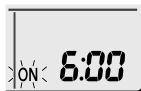

- "6:00" s'affiche sur l'écran à cristaux liquides.
- L'icône "ON" clignote.

- L'icône "⊕" et le jour de la semaine disparaissent de l'écran à cristaux liquides.

2. Appuyez sur  **jusqu'à ce que le réglage de l'heure atteigne le point souhaité.**

- À chaque fois que vous appuyez sur une des touches, le réglage de l'heure augmente ou diminue de 10 minutes. Maintenez une des touches enfoncée pour modifier le réglage rapidement.

3. Appuyez de nouveau sur  **.**

- L'icône "ON" et le réglage de l'heure s'affichent sur l'écran à cristaux liquides.
- Le témoin de la minuterie s'allume en jaune. ►Page 5

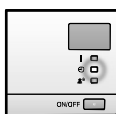

Écran

■ Annulation du fonctionnement de la MINUTERIE DE MARCHE

Appuyez sur  **.**

- L'icône "ON" et le réglage de l'heure disparaissent de l'écran à cristaux liquides.
- L'icône "⊕" et le jour de la semaine s'affichent sur l'écran à cristaux liquides.
- Le témoin de la minuterie s'éteint.

■ Association de la MINUTERIE DE MARCHE et de la MINUTERIE D'ARRÊT

- L'exemple ci-dessous indique comment associer les 2 minuteries.

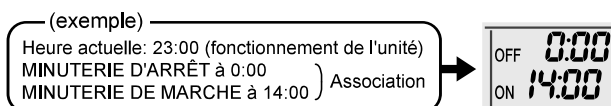

REMARQUE

■ Réglez de nouveau la minuterie dans les cas suivants:

- en cas de désactivation du disjoncteur
- en cas de panne d'électricité
- après le remplacement des piles de la télécommande



Mode MINUTERIE HEBDOMADAIRE

Il est possible d'enregistrer un maximum de 4 réglages de minuterie pour chaque jour de la semaine. Cela est pratique si la MINUTERIE HEBDOMADAIRE est réglée en fonction du style de vie de la famille.

■ Exemple de réglage de la MINUTERIE HEBDOMADAIRE

Exemple: les mêmes réglages sont utilisés pour la minuterie du lundi au vendredi tandis que des réglages différents sont définis pour le week-end.

<p>[Lundi]</p>	<p>Définissez les réglages de la minuterie (programmes 1 à 4). ▶ Page 24</p> <p>Programme 1 Programme 2 Programme 3 Programme 4</p> <p>MARCHE ARRÊT MARCHE ARRÊT</p> <p>6:00 8:30 17:30 22:00</p> <p>25°C 27°C</p>
<p>[Mardi] à [Vendredi]</p>	<p>Utilisez le mode de copie pour définir les réglages de mardi à vendredi, ces réglages sont en effet les mêmes que ceux du lundi. ▶ Page 26</p> <p>Programme 1 Programme 2 Programme 3 Programme 4</p> <p>MARCHE ARRÊT MARCHE ARRÊT</p> <p>6:00 8:30 17:30 22:00</p> <p>25°C 27°C</p>
<p>[Samedi]</p>	<p>Aucun réglage de la minuterie</p>
<p>[Dimanche]</p>	<p>Définissez les réglages de la minuterie (programmes 1 à 4). ▶ Page 24</p> <p>Programme 1 Programme 2 Programme 3 Programme 4</p> <p>MARCHE ARRÊT ARRÊT MARCHE</p> <p>8:00 10:00 19:00 21:00</p> <p>25°C 27°C 27°C</p>

- Il est possible de définir un maximum de 4 réservations par jour et 28 réservations par semaine au niveau de la MINUTERIE HEBDOMADAIRE. L'utilisation efficace du mode de copie permet de définir facilement des réservations.
- L'utilisation des réglages MARCHE-MARCHE-MARCHE-MARCHE, par exemple, permet de programmer le mode de fonctionnement et de définir les changements de température. Si vous utilisez les réglages ARRÊT-ARRÊT-ARRÊT-ARRÊT, seule l'heure d'arrêt de chaque jour peut être définie. Le climatiseur est alors automatiquement désactivé si l'utilisateur oublie de le faire.



Mode MINUTERIE HEBDOMADAIRE

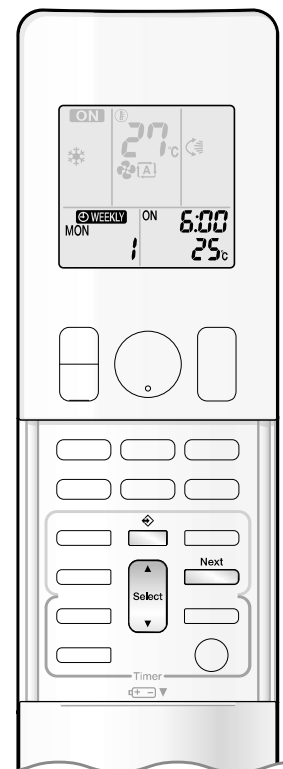

■ Fonctionnement de la MINUTERIE HEBDOMADAIRE

Mode de réglage

- Veillez à ce que le jour de la semaine et l'heure soient définis. Si ce n'est pas le cas, définissez le jour de la semaine et l'heure. **▶ Page 10**

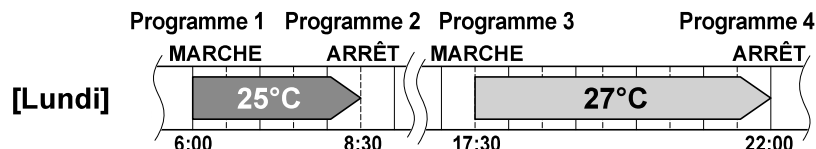

Écrans de réglage

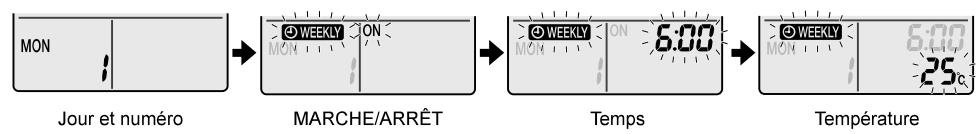

1. Appuyez sur

- Le jour de la semaine et le numéro de réservation du jour sont affichés.
- Il est possible de définir 1 à 4 réglages par jour.

2. Appuyez sur pour sélectionner le jour de la semaine souhaité et le numéro de réservation.

- Appuyez sur pour modifier le numéro de réservation et le jour de la semaine.

3. Appuyez sur .

- Le jour de la semaine et le numéro de réservation sont définis.
- Les icônes "WEEKLY" et "ON" clignotent.

4. Appuyez sur pour sélectionner le mode souhaité.

- Appuyez sur pour basculer entre les icônes "ON" et "OFF".

La touche ▲ fait apparaître les éléments suivants tour à tour sur l'écran à cristaux liquides.



- Si une réservation a déjà été définie, la sélection de l'option "blank" annule la réservation.
- Allez à l'étape 9 si l'option "blank" est sélectionnée.
- Pour retourner au réglage du jour de la semaine et du numéro de réservation, appuyez sur .

5. Appuyez sur .

- Le mode de la MINUTERIE DE MARCHE/ARRÊT est activé.
- L'icône "WEEKLY" et l'heure clignotent.



Mode MINUTERIE HEBDOMADAIRE

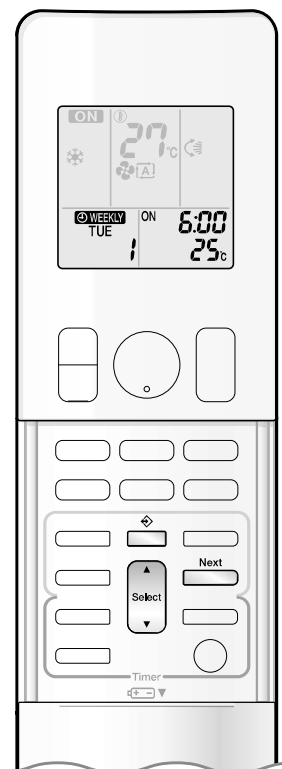

6. Appuyez sur pour sélectionner l'heure souhaitée.

- L'heure peut être réglée entre 0:00 et 23:50 par intervalles de 10 minutes.
- Pour retourner au réglage du mode de la MINUTERIE DE MARCHE/ARRÊT, appuyez sur .
- Allez à l'étape 9 lors du réglage de la MINUTERIE D'ARRÊT.

7. Appuyez sur .

- L'heure est réglée.
- L'icône "WEEKLY" et la température clignotent.

8. Appuyez sur pour sélectionner la température souhaitée.

- La température peut être réglée entre 10°C et 32°C.
RAFRAÎCHISSEMENT ou AUTO: l'unité fonctionne à 18°C même si elle est réglée sur une valeur de 10 à 17°C. [▶Page 12](#)
- CHALEUR ou AUTO: l'unité fonctionne à 30°C même si elle est réglée sur 31 ou 32°C. [▶Page 12](#)
- Pour retourner au réglage de l'heure, appuyez sur .
- La température définie n'est affichée que lorsque le réglage de mode est activé.

9. Appuyez sur .

- Veillez à pointer la télécommande vers l'unité intérieure. Assurez-vous également qu'une tonalité de réception est émise et que le témoin de FONCTIONNEMENT clignote.
- La température et l'heure sont définies lorsque la MINUTERIE DE MARCHE est activée et l'heure est définie lorsque la MINUTERIE D'ARRÊT est activée.
- L'écran de réservation suivant s'affiche.
- Pour poursuivre les réglages, répétez la procédure à partir de l'étape 4.
- Le témoin de la minuterie s'allume en jaune. [▶Page 5](#)

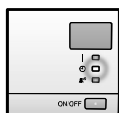

Écran

10. Appuyez sur pour terminer le réglage.

- L'icône "WEEKLY" s'affiche sur l'écran à cristaux liquides et la MINUTERIE HEBDOMADAIRE est activée.
- Une réservation définie une fois peut facilement être copiée et les mêmes réglages peuvent être utilisés pour un autre jour de la semaine. Reportez-vous au mode de copie. [▶Page 26](#)

REMARQUE

■ Remarques relatives au fonctionnement de la MINUTERIE HEBDOMADAIRE

- N'oubliez pas de régler l'horloge de la télécommande en premier. [▶Page 10](#)
- Le jour de la semaine, la MINUTERIE DE MARCHE/ARRÊT, l'heure et la température (uniquement pour la MINUTERIE DE MARCHE) peuvent être définis avec la MINUTERIE HEBDOMADAIRE.
D'autres réglages de la MINUTERIE DE MARCHE sont basés sur les réglages juste avant le fonctionnement.
- Il n'est pas possible d'utiliser la MINUTERIE HEBDOMADAIRE et la MINUTERIE DE MARCHE/ARRÊT en même temps. La MINUTERIE DE MARCHE/ARRÊT est prioritaire si elle est définie alors que la MINUTERIE HEBDOMADAIRE est toujours active. La MINUTERIE HEBDOMADAIRE passe alors en veille et l'icône "WEEKLY" disparaît de l'écran à cristaux liquides. Une fois la DE MARCHE/ARRÊT terminée, la MINUTERIE HEBDOMADAIRE est automatiquement activée.
- L'arrêt du disjoncteur, une panne d'électricité ou des événements similaires rendent le fonctionnement de l'horloge interne de l'unité intérieure incorrect. Réinitialisez l'horloge. [▶Page 10](#)



Mode MINUTERIE HEBDOMADAIRE

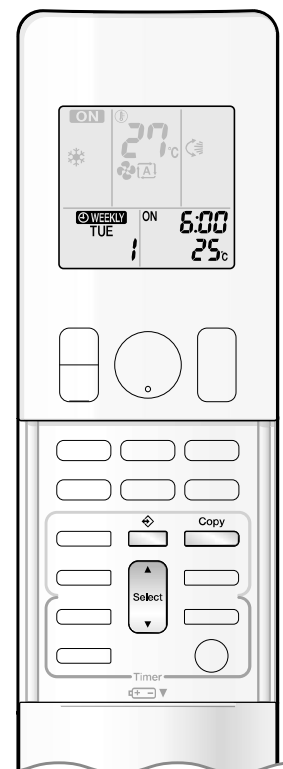

Mode de copie

- Une réservation définie une fois peut être copiée pour un autre jour de la semaine. La réservation complète du jour de la semaine sélectionné est copiée.

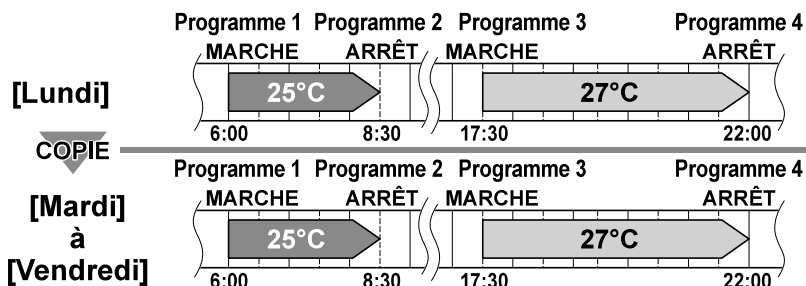

Écrans de réglage

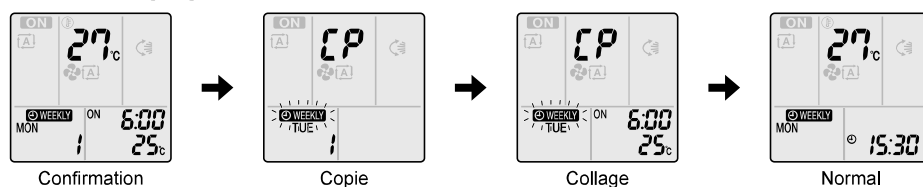

1. Appuyez sur

2. Appuyez sur pour confirmer le jour de la semaine à copier.

3. Appuyez sur .

- La réservation complète du jour de la semaine sélectionné est copiée.

4. Appuyez sur pour sélectionner le jour de la semaine de destination.

5. Appuyez sur .

- Veillez à pointer la télécommande vers l'unité intérieure. Assurez-vous également qu'une tonalité de réception est émise et que le témoin de FONCTIONNEMENT clignote.
- La réservation est copiée au niveau du jour de la semaine sélectionné. La réservation complète du jour de la semaine sélectionné est copiée.
- Pour copier les réglages au niveau d'autres jours de la semaine, répétez les étapes 4 et 5.
- Le témoin de la minuterie s'allume en jaune.

6. Appuyez sur pour terminer le réglage.

- L'icône "ON WEEKLY" s'affiche sur l'écran à cristaux liquides et la MINUTERIE HEBDOMADAIRE est activée.

REMARQUE

■ Remarque relative au mode de copie

- La réservation complète du jour de la semaine source est copiée en mode de copie.

Pour modifier une réservation pour une journée de la semaine, après avoir copié le contenu des réservations hebdomadaires, appuyez sur et modifiez les réglages dans les étapes du **Mode de réglage**. [▶ Page 24](#)



Mode MINUTERIE HEBDOMADAIRE

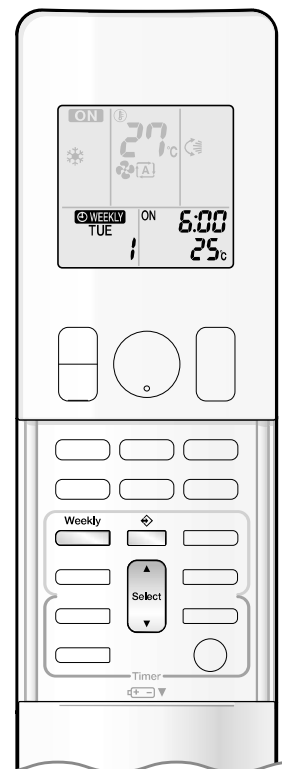

■ Confirmation d'une réservation

- Il est possible de confirmer une réservation.

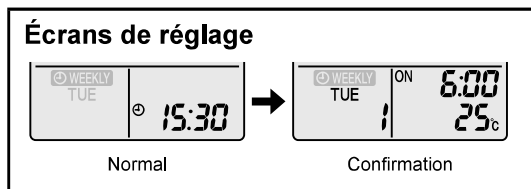

1. Appuyez sur

- Le jour de la semaine et le numéro de réservation du jour sont affichés.

2. Appuyez sur pour sélectionner le jour de la semaine et le numéro de réservation à confirmer.

- Appuyez sur pour afficher les détails de la réservation.
- Pour modifier les réglages réservés confirmés, sélectionnez le numéro de la réservation et appuyez sur . Le mode de réglage est activé. Passez à l'étape **2** du mode de réglage. ▶ Page 24

3. Appuyez sur pour quitter le mode de confirmation.

■ Désactivation du fonctionnement de la MINUTERIE HEBDOMADAIRE

Weekly
Appuyez sur lorsque l'icône "**WEEKLY**" s'affiche sur l'écran à cristaux liquides.

- L'icône "**WEEKLY**" disparaît de l'écran à cristaux liquides.
- Le témoin de la minuterie s'éteint.
- Pour réactiver la MINUTERIE HEBDOMADAIRE, appuyez de nouveau sur Weekly.
- Si une réservation désactivée avec Weekly est réactivée, le dernier mode de réservation est utilisé.

⚠ ATTENTION

- Si tous les réglages de réservation ne sont pas pris en compte, désactivez la MINUTERIE HEBDOMADAIRE. Puis, appuyez de nouveau sur Weekly pour réactiver la MINUTERIE HEBDOMADAIRE.



Mode MINUTERIE HEBDOMADAIRE

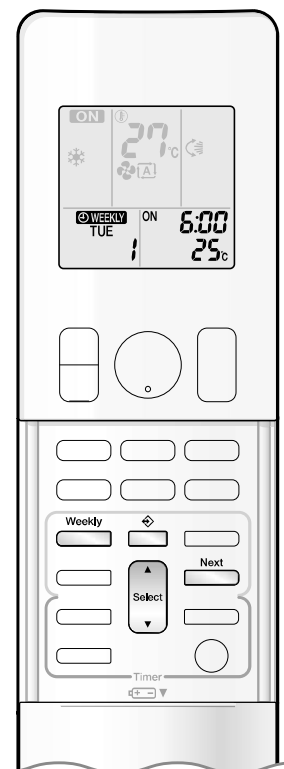

■ Suppression de réservations

Réservation individuelle

1. Appuyez sur .

- Le jour de la semaine et le numéro de réservation s'affichent.

2. Appuyez sur  **pour sélectionner le jour de la**

semaine et le numéro de réservation à supprimer.

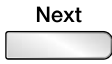
3. Appuyez sur .

- Les icônes "WEEKLY" et "ON" ou "OFF" clignotent.

4. Appuyez sur  **et sélectionnez "blank".**

- Appuyez sur  pour basculer entre la MINUTERIE DE MARCHE/ARRÊT.

La touche ▲ fait apparaître les éléments suivants tour à tour sur l'écran à cristaux liquides.

- Si vous sélectionnez "blank", les réservations effectuées sont annulées.



5. Appuyez sur .

- La réservation sélectionnée est supprimée.

6. Appuyez sur .

- S'il reste d'autres réservations, la MINUTERIE HEBDOMADAIRE reste activée.

Réservations pour chaque jour de la semaine

- Cette fonction permet de supprimer les réservations de chaque jour de la semaine.
- Elle peut être utilisée lors de la confirmation ou de la définition des réservations.

1. Appuyez sur  **pour sélectionner le jour de**

la semaine à supprimer.

2. Maintenez la touche  **enfoncee pendant**

5 secondes.

- La réservation du jour de la semaine sélectionné est supprimée.

Toutes les réservations

Maintenez la touche  **enfoncee pendant**

5 secondes lorsque l'écran normal est affiché.

- Veillez à pointer la télécommande vers l'unité intérieure. Assurez-vous également qu'une tonalité de réception est émise.
- Cette opération n'est pas disponible lorsque la MINUTERIE HEBDOMADAIRE est activée.
- Toutes les réservations sont supprimées.